

手動脈波產生器 MANUAL PULSE ENCODER INCREMENTAL

- 外徑 80mm
- 厚度 60mm
- 面板背部深 21mm



型式說明

LGF	—	XXXX	—	XXX
型式		機能編號		出力脈波數(P/R)
		(501 ⇨ 5~15E) (503 ⇨ 05L)		

出力脈波數(P/R) 100

輸出電路 Output circuit

E=電壓輸出
(Voltage)

L=線性輸出
(Line Driver)

機械參數	Machine characteristics
最大轉速	Max speed 600r/min
正常機械轉速	Normal machine speed ≤ 200 r/min
刻度盤壽命	Dial click life 3×10^5 轉(200r/min以下)
重量	Weight 0.27kg

電氣參數	Electrical characteristics
輸出電路	Output circuit E, L
電源電壓	Supply voltage 5-15VDC, 5VDC
消耗電流	Current consumption 60mA(L 120mA max)
應答頻率	Max Output frequency 0-5KHz
波形向上反應時間	Rise time 1us (L 100ns)
波形向下反應時間	Fall time 1us (L 100ns)
最高出力電壓	Single level high $V_{cc} 70\%$ ($L \geq 2.5V$)
最低出力電壓	Single level low Max. 0.5V(F max. 1V)

尺寸圖

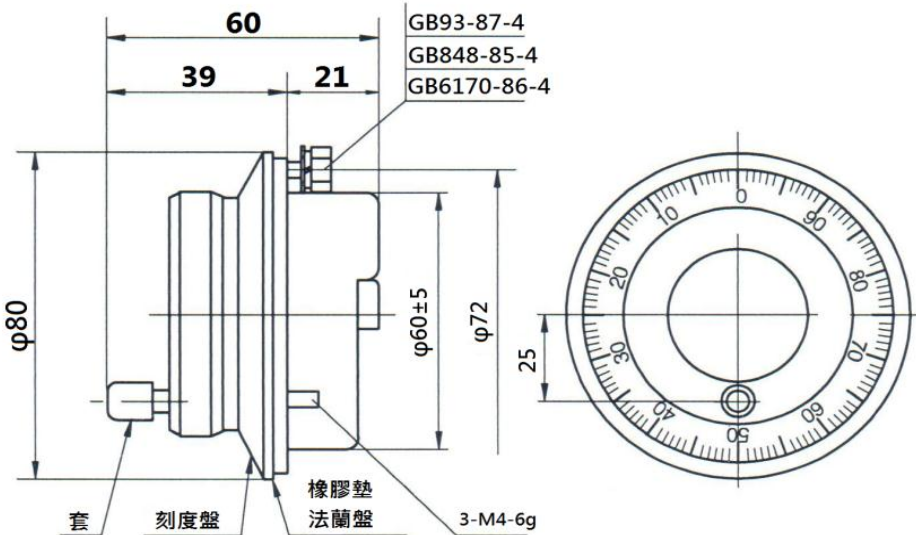
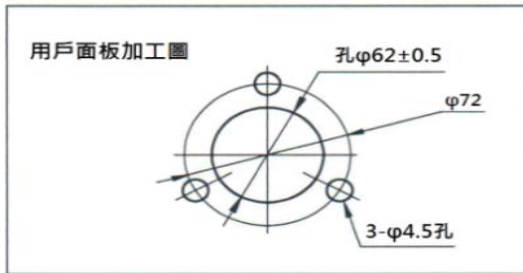

波形圖

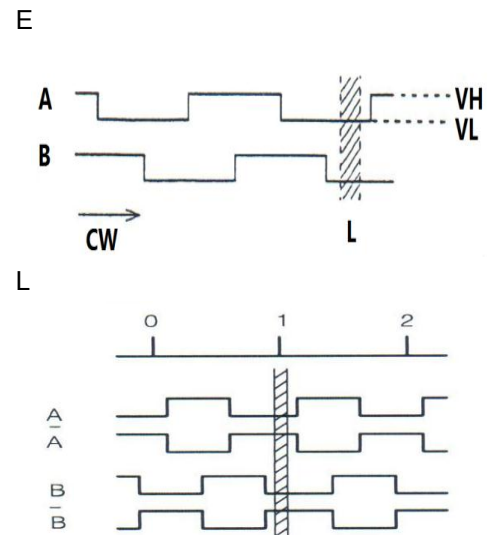

刻度盤停頓位置在斜線範圍內與其配合的設備必須確認停頓位置

接線一覽表 CONNECTION TABLE

輸出信號	終端 (Terminal)	1	2	3	4	5	6
Voltage (電壓輸出)	信號 (Signal)	5~15V	0V (COM)	A	B	—	—
		5V	0V (COM)	A	\overline{A}	B	\overline{B}
Line driver (線性輸出)							